

Sledeci crteži odnose se na obeležavanje predvidjeno u clanovima glave III OOPD; oni se ne odnose na obeležavanje predvidjeno ili dozvoljeno u odredjenim slucajevima od strane nadležnih organa.

Navedeni crteži imaju sarrto informativni karakter; treba se orijentisati prema tekstu OOPD koji se smatra jedino merodavnim.

Što se tice dopunskog obeležavanja koje može da se propiše, na crtežima se daje:

- ili samo dopunsko obeležavanje;
- ili ako je to potrebno radi jasnoce, istovremeno osnovno obeležavanje (ili jedna od mogucih varijanti osnovnog obeležavanja) ili dopunsko obeležavanje.

Objašnjenja ispod crteža odnose se samo na dopunsko obeležavanje. Potiskivani sastavt cije maksimalne dimenzije nisu vece od 110 m x 12 m, kao i bocni sastavi cije maksimalne dimenzije nisu vece od 110 m x 23 m, smatraju se kao pojedinačni brodovi sa sopstvenim pogonom (vidi tacku 3. clana 3.01).

Ukoliko ne postoje druga uputstva sledeci izrazi imaju isto znacenje kao i izrazi navedeni u tacki 5. clana 3.01:

1.4.1. Izraz "jarbolno svetlo" oznacava snažno belo svetlo koje isijava neprekidnu svetlost na luku horizonta od 225° , koje je postavljeno tako da se vidi iz svih pravaca u odnosu na pramac broda do $22^{\circ}30'$, preko poprecne ravni oba boka broda.

1.4.2. Izraz "bocna svetla" oznacava jasno zeleno svetlo na desnom boku i jasno crveno svetlo na levom boku; svako od ovih svetala treba da isijava neprekidni mlaz po celom luku horizonta od $112^{\circ}30'$ koje je postavljeno tako da se vidi iz pravca normalnog na pramac broda do $22^{\circ}30'$ preko poprecne ravni boka broda.

1.4.3. Izraz "krmeno svetlo" oznacava jasno ili obicno belo i žuto svetlo koje isijava neprekidni mlaz po celom luku horizonta od 135° i koje je postavljeno tako da se vidi iz pravca upravnog na krmu broda do $67^{\circ}30'$ sa svakog boka;

1.4.4. Izraz "svetlo koje se vidi sa svih strana" oznacava svetlo koje isijava neprekidan mlaz po celom luku horizonta od 360° .

Objašnjenja uz slike

Svetlo koje posmatra• ne vidi, ozna•eno je ta•kom u sredini



Stalno svetlo koje se vidi iz svih pravaca



Svetlo koje se vidi samo u ograničenom luku horizonta

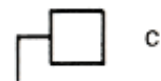

Trepćuće svetlo



Svetlo koje se pali u slučaju potrebe, ili neobavezno svetlo



Zastava ili tabla



Plamenac



Balon



Cilindar



Konus



Dvostruki konus



Radarski reflektor



Obeležavanje brodova za vreme plovidbe

2.1 - pojedinačni brodovi

DANJU

NOĆU

Nema dopunskog obeležavanja

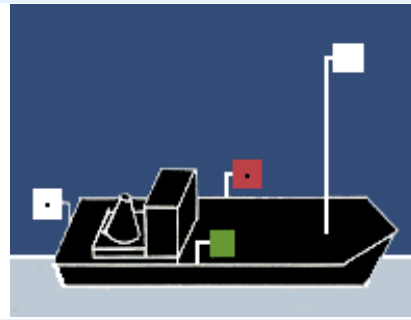

2.1.1.

(Jarbolno svetlo; bo•no svetla• krmeno svetlo)

DANJU

NO•U

Nema dopunskog obeležavanja



2.1.2.

(mogu•e drugo jarbolno svetlo postavljeno na krmenom delu)

DANJU

NO•U

(nema dopunskog obeležavanja)

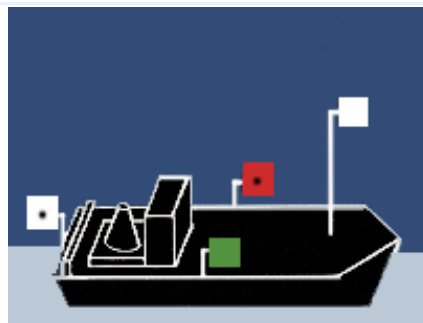

2.1.3.
Brod koji privremeno plovi iza broda koji pruža ispomo•

Jarbolno svetlo;bo•no svetlo;krmeno svetlo i, u slu•aju potrebe, drugo jarbolno svetlo postavljeno na krmenom delu

2.2. Tegljeni sastav

DANJU

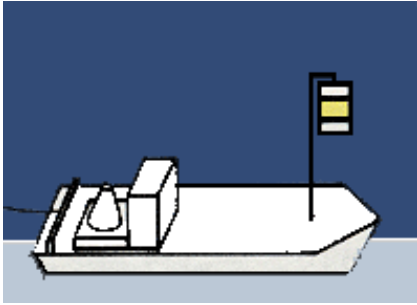

NO•U

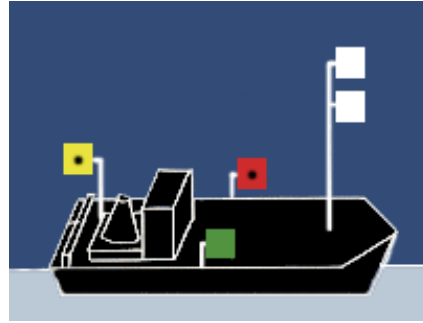

2.2.2.

Samo brod sa sopstvenim pogonom koji se nalazi na •elu tegljenog sastava.

Žuti cilindar sa dve linije (crnom i belom) kako u gornjem delu tako i u donjem delu, s tim sto su bele linije na krajevima cilindra

2.2.1

Samo brod sa sopstvenim pogonom koji se nalazi na •elu tegljenog sastava.

Dva jarbolna svetla postavljena jedna iznad drugog;bo•na svetla;žuto krmeno svetlo umesto belog

DANJU

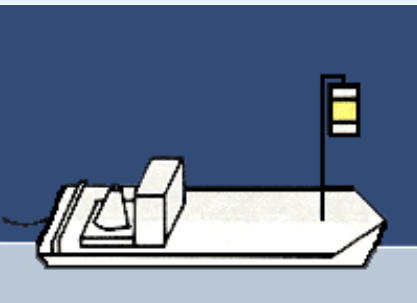

NO•U

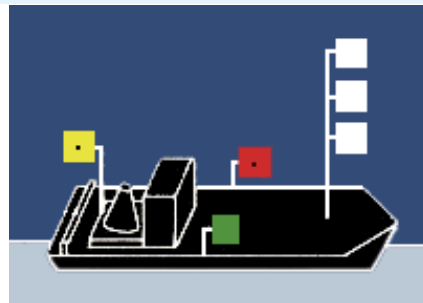

2.2.4.

Svaki od nekoliko brodova koji plovi na •elu sastava

Žuti cilindar sa dve linije (crnom i belom) kako u gornjem, tako i na donjem delu, s tim što su bele linije na krajevima cilindra

2.2.3.

Svaki od nekoliko brodova koji plovi na •elu sastava



Tri jarbolna svetla postavljena jedno iznad drugog; bo•na svetla;žuto krmeno svetlo umesto belog



DANJU

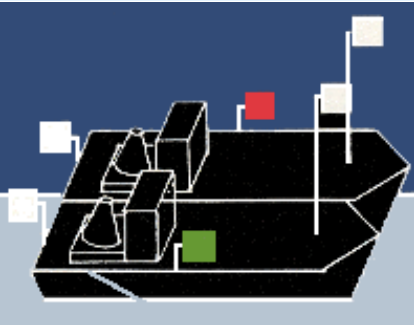

NO•U



<p>nema dopunskog obeležavanja</p>	
<p>-----</p>	<p>2.2.5. Tegljeni brod ili brodovi koji se nalaze na kraju sastava</p> <p>Belo krmeno svetlo</p>
<p>DANJU</p>	<p>NO•U</p>
<p>nema dopunskog obeležavanja</p>	
<p>-----</p>	<p>Bela krmena svetla na krajnjim brodovima sastava</p>
<p>DANJU</p>	<p>NO•U</p>
<p>nema dopunskog obeležavanja</p>	

-----	<p>Tri jarbolna svetla, rasporedjena u vidu ravnostranog trougla; bo•na svetla; tri krmena svetla na potiskiva•u</p>
2.4. Bo•ni sastav	
DANJU	NO•U
nema dopunskog obeležavanja	
-----	<p>2.4.1. Jarbolno svetlo i krmeno svetlo na svakom brodu sa sopstvenim pogonom; bo•na svetla sa spoljašnje strane krajnjih brdova sastava</p>
DANJU	NO•U
nema dopunskog obeležavanja	
-----	<p>2.4.2. Bo•ni sastav koji plovi iza jednog ili nekoliko brodova koji pružaju ispomo•. Jarbolno svetlo i krmeno svetlo na svakom brodu sa sopstvenim pogonom; bo•na svetla sa spoljašnje strane krajnjih brodova sastava</p>
2.4. Jedrilice	
DANJU	NO•U

<p>nema dopunskog obeležavanja</p>	
<p>-----</p>	<p>2.5.1. Bo•na svetla koja umesto jasnih mogu da budu obi•na;krmeno svetlo i, u slu•aju potrebe, dva obi•na ili dva jasna svetla, postavljeno jedno iya drugog koja se vide sa svih strana, od kojih he gornje svetlo crveno, a donje zeleno</p>
<p>2.4. Mali Brodovi</p>	
<p>DANJU</p>	<p>NO•U</p>
<p>nema dopunskog obeležavanja</p>	
<p>-----</p>	<p>2.6.1. Jarbolno svetlo jasno a ne snažno, bo•na svetla koja mogu da budu obi•na a ne jasna, krmeno svetlo</p>
<p>DANJU</p>	<p>NO•U</p>
<p>nema dopunskog obeležavanja</p>	

<p>-----</p>	<p>Jarbolno jasno a ne snažno svetlo;bo•na svetla, koja mogu da budu obi•na, a ne jasna, postavljena jedno pored drugog, ili u jednoj svetiljci, na pramcu ili u njegovoj blizini;krmeno svetlo</p>
<p>DANJU</p>	<p>NO•U</p>
<p>nema dopunskog obeležavanja</p>	
<p>-----</p>	<p>Jasno belo svetlo vidljivo sa svih strana;bo•na svetla postavljena na jedan od na•ina koji su opisani desno</p>
<p>DANJU</p>	<p>NO•U</p>
<p>nema dopunskog obeležavanja</p>	
<p>-----</p>	<p>Samo kada je malo brod sa sopstvenim pogonom kra•i od 7 metara</p> <p>Obi•no belo svetlo vidljivo sa svih strana</p>
<p>DANJU</p>	<p>NO•U</p>

<p>nema dopunskog obeležavanja</p>	
<p>-----</p>	<p>2.6.2. Tegljeni mali brodovi ili mali brodovi koji plove bo•no povezani Obi•no belo svetlo vidljivo sa svih strana</p>
<p>DANJU</p>	<p>NO•U</p>
<p>nema dopunskog obeležavanja</p>	
<p>-----</p>	<p>2.6.3.Jedrilice Bo•na svetla koja mogu da budu obi•na, a ne jasna, postavljena jedno pored drugog ili u jednoj svetiljci, na pramcu ili u njegovoj blizini ;krmeno svetlo</p>
<p>DANJU</p>	<p>NO•U</p>
<p>nema dopunskog obeležavanja</p>	

<p>-----</p>	<p>2.6.3. Jedrilice Bo•na svetla koja mogu da budu obi•na, a ne jasna; krmeno svetlo objedinjeno u jednoj svetiljci, postavljeno na vrhu ili u gornjem delu jarbola</p>
<p>DANJU</p>	<p>NO•U</p>
<p>nema dopunskog obeležavanja</p>	
<p>-----</p>	<p>Ako je dužina malog broda ve•a od 7 metara Obi•no belo svetlo, i pri približavanju drugih brodova, drugo obi•no belo svetlo</p>
<p>DANJU</p>	<p>NO•U</p>
<p>nema dopunskog obeležavanja</p>	
<p>-----</p>	<p>Pojedina•ni mali brodovi koji nemaju sopstveni pogon i koji nisu jedrilice Obi•no belo svetlo vidljivo sa svih strana</p>
<p>DANJU</p>	<p>NO•U</p>

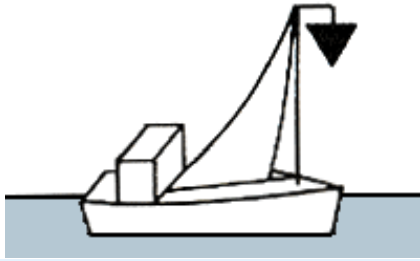

2.6.6.
Mali brod koji plovi pod jedrima i istovremeno koristi snagu svog motora
Crni konus sa vrhom na dole



2.6.5.
Mali brod koji plovi pod jedrima i istovremeno koristi snagu svog motora
Jasno, a ne snažno jarbolno svetlo;bo•na svetla koja mogu da budu obi•na a ne jasna, postavljena jedno pored drugog ili u jednoj istoj svetiljci na pramcu ili u njegovoj blizini;krmeno svetlo

2.7. Brodovi na kojima je dozvoljeno prevoziti više od 12 putnika, a koji imaju dimenzije manjih brodova

DANJU

NO•U

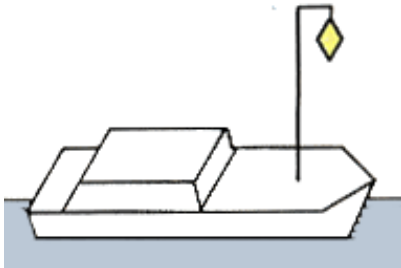

nema dopunskog obeležavanja

2.7.2.
Žuti dvostruki konus

2.8. Brodovi koji vrše prevoz opasnih tereta

DANJU

NO•U

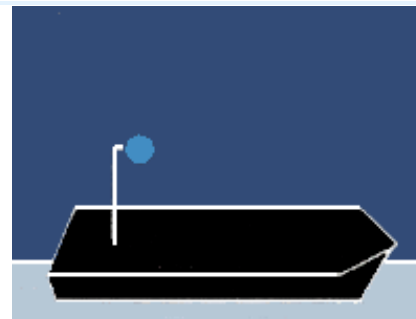
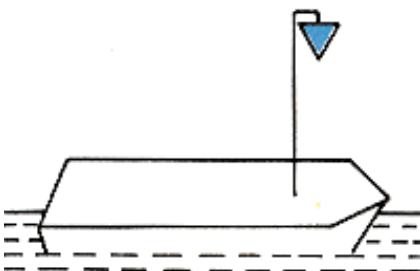

2.8.2.
 Pojedina•ni ili tegljeni brodovi koji prevoze
 zapaljive materije
 Plavi konus sa vrhom na dole

DANJU

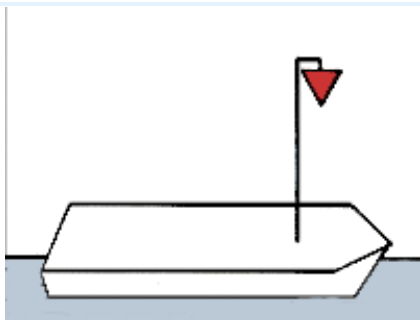

2.8.1.
 Pojedina•ni ili tegljeni brodovi koji prevoze
 zapaljive materije
 Obi•no plavo svetlo

NO•U



2.8.4.
 Pojedina•ni ili tegljeni brodovi koji prevoze
 zapaljive materije
 Crveni konus sa vrhom na dole

DANJU

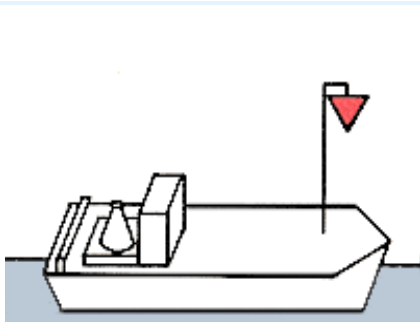

2.8.3.
 Pojedina•ni ili tegljeni brodovi koji prevoze
 eksplozivne materije
 Na brodovima koji nemaju sopstveni pogon obi•no
 crveno svetlo u krmenom delu

NO•U



Crveni konus sa vrhom na dole

Na pojedina•nim brodovima sa sopstvenim
 pogonom koji nose oznake predvidjene u •lanu
 3.09 postavlja se dodatno jasno crveno svetlo na
 krmenom delu

DANJU

NO•U

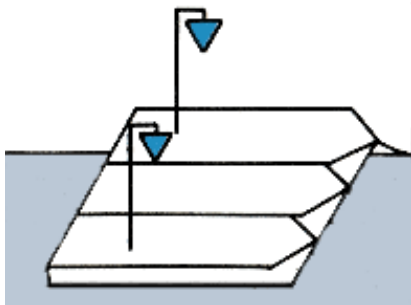

2.8.6.

Tegljeni sastavi medju kojima su brodovi koji prevoze zapaljive materije

Plavi konus sa vrhom na dole dužni su nositi samo dva krajnja od brodova koji prevoze zapaljive materije, a koji se nalaze u zadnjem redu sastava sa takvim brodovima.

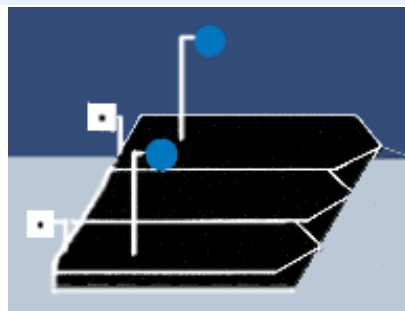

2.8.5.

Tegljni sastavi medju kojima su brodovi koji prevoze zapaljive materije

Obi•no plavo svetlo dužni su nositi samo dva krajnja od brodova koji prevoze zapaljive materije, a koji se nalaze u zadnjem redu sastava sa takvim brodovima.

DANJU

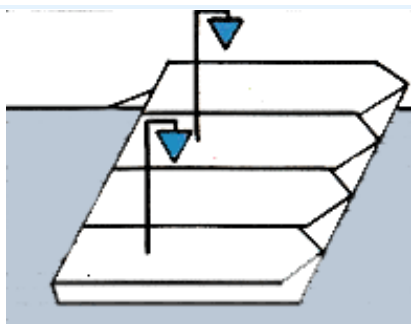

NO•U

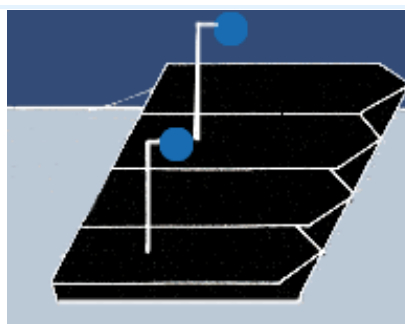

Tegljni sastavi medju kojima su brodovi koji prevoze zapaljive materije

Plavi konus sa vrhom na dole dužni su nositi samo dva krajnja od brodova koji prevoze zapaljive materije, a koji se nalaze u zadnjem redu sastava sa takvim brodovima.

Tegljni sastavi medju kojima su brodovi koji prevoze zapaljive materije

Obi•no plavo svetlo dužni su nositi samo dva krajnja od brodova koji prevoze zapaljive materije, a koji se nalaze u zadnjem redu sastava sa takvim brodovima.

DANJU

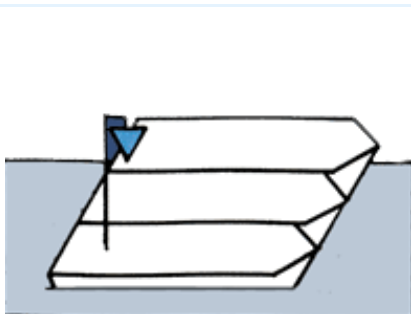

NO•U

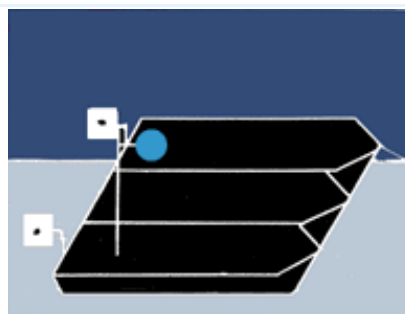

Plavi konus sa vrhom na dole dužni su nositi samo brodovi koji prevoze zapaljjive materije, koji se od njih nalaze poslednji u sastavu.

Plavo svetlo dužni su nositi samo brodovi koji prevoze zapaljjive materije koji se od njih nalaze poslednji u sastavu

DANJU

NO•U

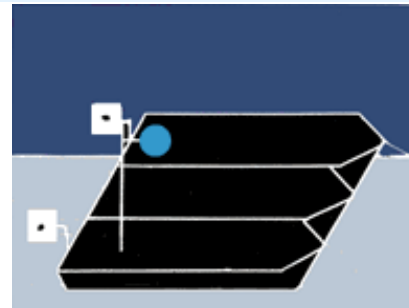
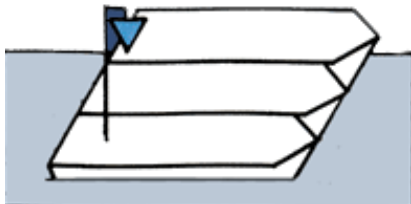

Plavi konus sa vrhom na dole dužni su nositi samo brodovi koji prevoze zapaljjive materije, koji se od njih nalaze poslednji u sastavu.

Plavo svetlo dužni su nositi samo brodovi koji prevoze zapaljjive materije koji se od njih nalaze poslednji u sastavu

DANJU

NO•U

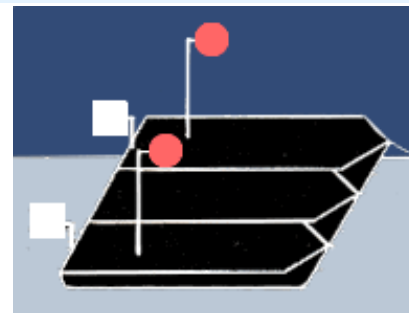
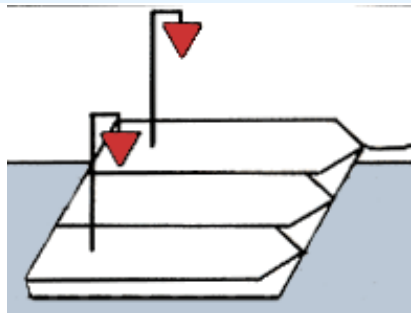

2.8.8.

Tegljeni sastavi sa brodovima koji prevoze eksplozivne materije

Obi•no crveno svetlo dužni su nositi samo dva krajnja od brodova koji prevoze eksplozivne materije, a koji se nalaze u zadnjem redu sastava sa takvim brodovima.

2.8.7

Tegljeni sastavi sa brodovima koji prevoze eksplozivne materije

Crveni konus sa vrhom na dole dužni su nositi samo dva krajnja od brodova koji prevoze eksplozivne materije, a koji se nalaze u zadnjem redu sastava sa takvim brodovima

DANJU

NO•U

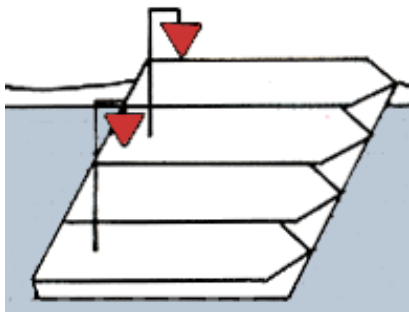

Tegljeni sastavi sa brodovima koji prevoze eksplozivne materije

Obično crveno svetlo dužni su nositi samo dva krajnja od brodova koji prevoze eksplozivne materije, a koji se nalaze u zadnjem redu sastava sa takvim brodovima.

DANJU

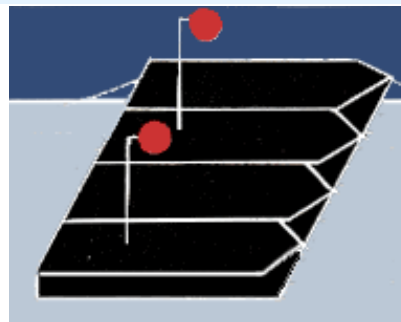

Tegljeni sastavi sa brodovima koji prevoze eksplozivne materije

Crveni konus sa vrhom na dole dužni su nositi samo dva krajnja od brodova koji prevoze eksplozivne materije, a koji se nalaze u zadnjem redu sastava sa takvim brodovima

NO•U

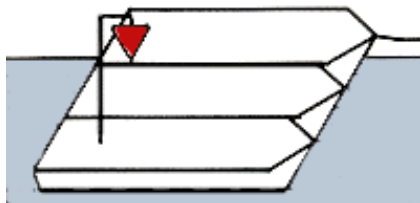

Crveni konus sa vrhom na dole treba da nose samo brodovi koji prevoze eksplozivne materije, a koji su od njih poslednji u sastavu.

DANJU



Crveno svetlo dužni su nositi samo brodovi koji prevoze eksplozivne materije, a koji su od njih poslednji u sastavu.

NO•U

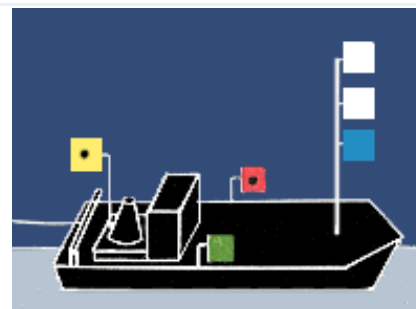
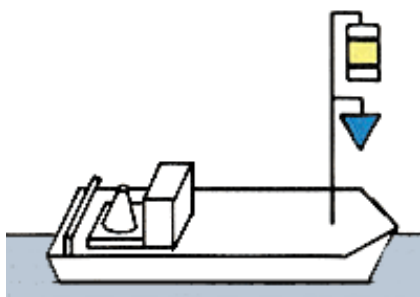

2.8.10.
Samo glavni brod sa sopstvenim pogonom
tegljenog sastava koji prevozi zapaljive materije

Plavi konus sa vrhom na dole i cilindar

DANJU

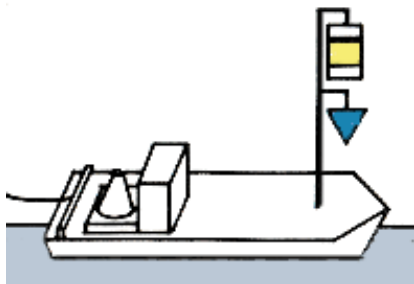

2.8.9.
Samo glavni brod sa sopstvenim pogonom
tegljenog sastava koji prevozi zapaljive materije.
Obično plavo svetlo koje se vidi u istom luku
horizonta kao jarbolna svetla, i postavljeno na
rastojanju od oko 1m ispod najnižeg od tih svetala
i, po mogućnosti na rastojanju 1m iznad bočnih
svetala

NO•U

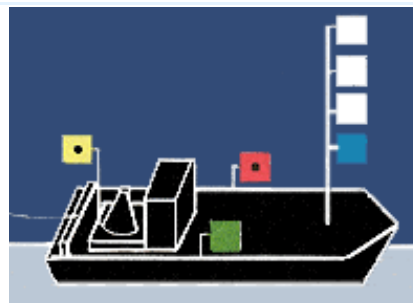

2.8.12.
Brod sa sopstvenim pogonom koji pruža pomoć,
dok plovi na čelu sastava koji prevozi zapaljive
materije

Plavi konus sa vrhom na dole i cilindar

DANJU

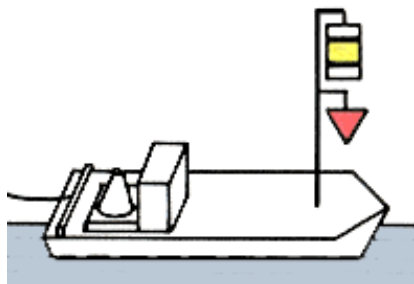

2.8.11.
Brod sa sopstvenim pogonom koji pruža pomoć,
dok plovi na čelu sastava koji prevozi zapaljive
materije

Obično plavo svetlo koje se vidi u istom luku
horizonta kao i jarbolna svetla, i postavljena na
rastojanju od oko 1m ispod najnižeg od ovih
svetala od 1m iznad bočnih svetala

NO•U

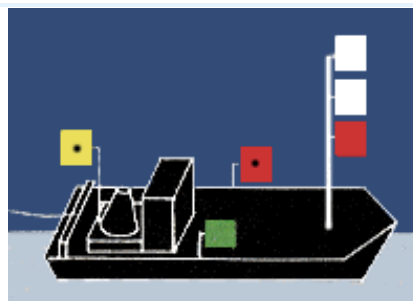

2.8.14.
Brod sa sopstvenim pogonom koji pruža pomoć,
dok plovi na čelu sastava koji prevozi zapaljive
materije

Plavi konus sa vrhom na dole i cilindar

DANJU

2.8.13.
Brod sa sopstvenim pogonom koji pruža pomoć,
dok plovi na čelu sastava koji prevozi zapaljive
materije

Obično plavo svetlo koje se vidi u istom luku
horizonta kao i jarbolna svetla, i postavljena na
rastojanju od oko 1m ispod najnižeg od ovih
svetala od 1m iznad bočnih svetala

NO•U

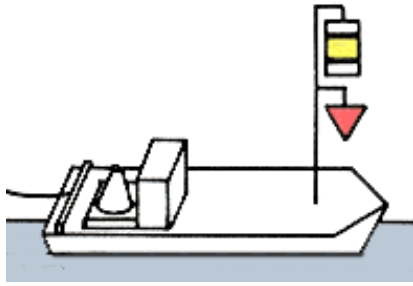

2.8.16.
Brod sa sopstvenim pogonom koji pruža pomoć, dok plovi na čelu sastava koji prevozi eksplozivne materije

Plavi konus sa vrhom na dole i cilindar

DANJU

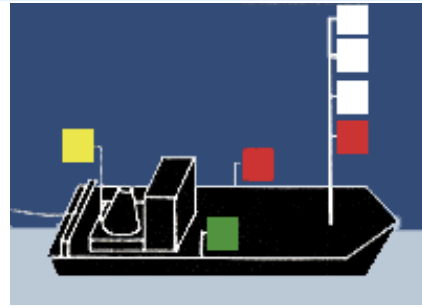

2.8.15.
Brod sa sopstvenim pogonom koji pruža pomoć, dok plovi na čelu sastava koji prevozi eksplozivne materije

Obično plavo svetlo koje se vidi u istom luku horizonta kao i jarbolna svetla, i postavljena na rastojanju od oko 1m ispod najnižeg od ovih svetala od 1m iznad bočnih svetala

NOČU

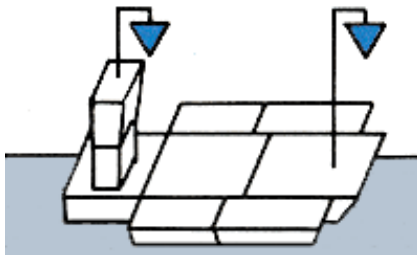

2.8.18.
Potiskivani sastavi koji prevoze zapaljive materije
Plavi konus sa vrhom na dole na potiskivaču i plavi konus sa vrhom na dole na pramčanom delu sastava

DANJU



2.8.17.
Potiskivani sastav koji prevoze zapaljive materije
Potiskivač je dužan nositi pored svetala, obično plavo svetlo na krmenom delu, a brod koji nosi svetla treba pored toga, da nosi obično plavo svetlo vidljivo u istom luku horizonta kao i jarbolna svetla

NOČU

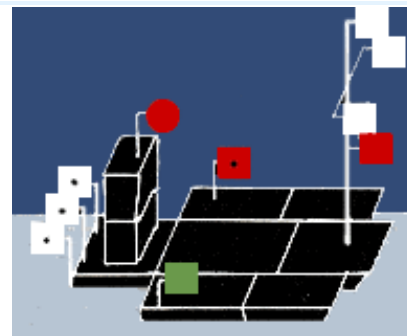
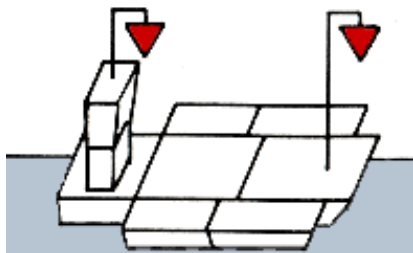

2.8.20.
Potiskivani sastavi koji prevoze zapaljive materije
Crveni konus sa vrhom na dole na potiskiva•u i
crveni konus sa vrhom na dole na pram•anom delu
sastava

2.8.19.
Potiskivani sastav koji prevoze zapaljive materije
Potiskiva• je dužan nositi pored svetala, jasno
crveno svetlo na krmenom delu, a brod koji nosi
svetla treba pored toga, da nosi jasno crveno
svetlo vidljivo u istom luku horizonta kao i
jarbolna svetla

2.9. Skele

DANJU

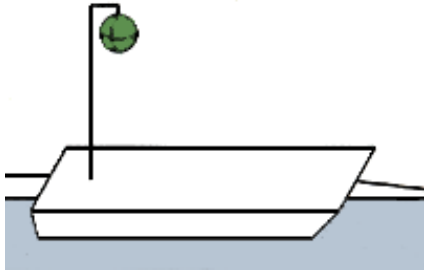

NO•U

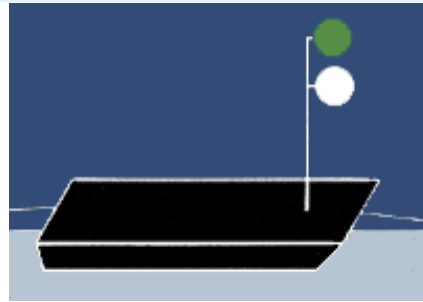

2.9.2.
Skele koje ne plove slobodno

Zeleni Balon

2.9.1.
Skele koje ne plove slobodno
Jasno zeleno svetlo iznad jasnog belog svetla,
svako vidljivo sa svih strana

DANJU

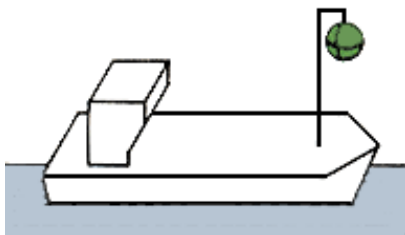

NO•U



2.9.4.
Skela koja plovi slobodno

Zeleni balon

2.9.3.
Skela koja plovi slobodno
Jasno zeleno svetlo iznad jasnog belog svetla,
svako vidljivo sa svih strana.
bo•na svetla, krmeno svetlo

